

TÜRKİYE ORGAN NAKLİVE YANIK  
TEDAVİ VAKFI GENEL MÜDÜRLÜĞÜ'NE

ANKARA

14.08.1993

- Konu : Kuruluş aşamasında olan “ BAŞKENT ÜNİVERSİTESİ” için amblem ve Logo type çalışması
- İstekler :Türk bilimini statik olmaktan çıkarıp daha devingen bir boyut kazandırmak, devamlılığı vurgulamak ve tamamen özel çabalarla kurulmakta olan üniversitenin bu özellikli yapısını ortaya koyan bir amblem çalışması...

UYGULAMA

Çıkış Noktalarımız:

- Yoktan Var Olmak: Devlet desteği olmaksızın, özel çabalarla kurulmakta olan üniversitenin neredeyse “ yoktan var edilmesi” ve her geçen gün ilerlediğinin ( gelecekte de ilerleyeceğinin) vurgulanması.
- Türk bilimini statik olmaktan çıkarıp daha devingen bir boyut kazandırmak: Kendi içinde bir süreklilikle beraber, dışa doğru bir büyümeyi ve hareketliliği, aynı zamanda konulara yeni ve farklı bakış açılarını dile getirmek.
- Eğitim kurumu özelliğini vurgulamak.

ARAŞTIRMALARIMIZ

Eldeki verilerin grafik tasarıma uygulanma aşaması.

Yoktan Varolmak:

- Varoluş. Sonsuz küçükten gelip sonsuz büyüğe doğru ilerlemek.
  - \*Grafiksel anlatım olarak sonsuz küçük bir noktadan çıkıp sonsuz büyüklüğe doğru bir genişlemeyi vurgulamak.
  - \*Hareket çizgileri
  - \*Koyu lekeden açığa dönüşmek
  - \*Gerilmek, çekilmek
  - \*Ok, adım, basamak, koşmak
- Oluş: Maddenin özü değişmez görünüşü değişir. Doğadaki dört değişmeyen öz Ateş, Su, Toprak ve Hava'nın yanı sıra değişmeyen dört geometrik şekil.
  - \*Daire
  - \*Kare

\*Dikdörtgen

\*Üçgen

- c) Konunun Eğitim Kurumuyla Bağlantısı: Maddenin özü değişmez görünüşü değişir ilkesini kişilerin eğitimle alacakları yeni görünüşü dolayısıyla değişimi göstermek.

Örneğin: Doğadaki saf halde bulunan taşların işlenerek değişime uğramaları.  
Elmas

- 1- Form ilk aşamadaki anlatımı koruyor. İşlenmiş elmas ile Eğitim özdeş tutuluyor. Aynı zamanda bir mücevherin parlaklığı zekanın parlaklığı ile eş anlamlı gösteriliyor.
- 2- Vurgulanmak istenen hareket ve devingenlik:
  - a- Şeklin orta noktasından başlayıp dört bir yana doğru açılan oklarla,
  - b- Bu okların birbiri peşi sıra takip ederek kendi içerisinde de sürekliliğini ve bütünlüğünü desteklediğini vurguluyor.  
( Bu oklar şekilde görüldüğü gibi tam değil kesik kesik ve birbirini tamamlar.)
- 3- Form aynı zamanda Türk Bilimini sembolize edecek şekilde Türk motifini çağrıştırıyor.
- 4- Üniversitenin Başkent'te oluşu ve “ Başkent Üniversitesi” oluşuyla bağlantılı olarak merkezi bir görünüm içeriyor.
- 5- “ Başkent Üniversitesi” nin “B” harfini ve bunun ters yansımasını da görmek mümkün.
- 6- Renk orijinalde sunulduğu gibi Kırmızı-Siyah. Üniversite renkleri, dinamizmi simgeliyor.

## İlk Aşama

Dıştaki şekil işlenmiş bir elmasın grafiksel anlatımı. Eğitimle özdeş.

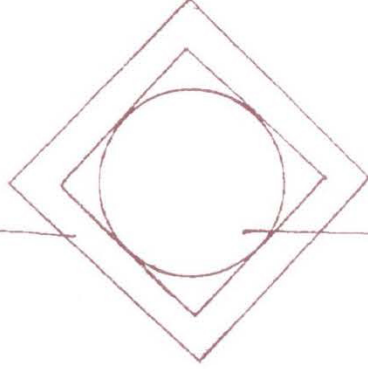

İçteki daire doğadaki temel geometrik şekillerden biri. Temel taşın bir parçası Aynı zamanda maddenin (şeklinin) öz. Merkez.

## Diğer Aşamalar:

Hareket ve devingenlik araştırmaları. aynı zamanda yön bulmaya gitişilmeli.

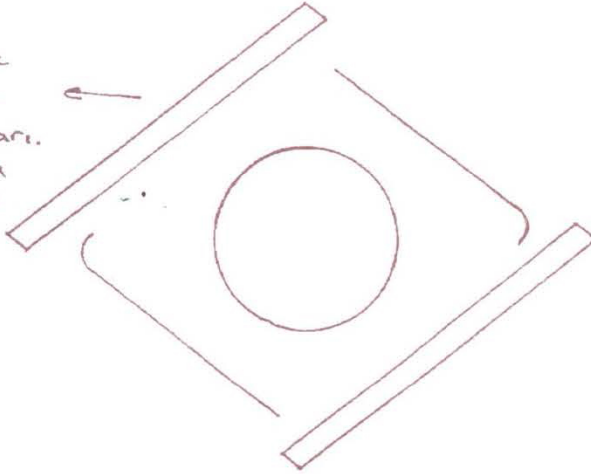

Merkezdeki birleşim sayesinde içteki daireye gerek kalmamıştır. Öze iniş yani dairenin sembolize ettiği herşey yön itibarıyla yeterince vurgulanmaktadır.

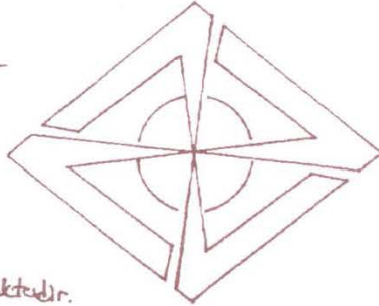

Ve son aşamaya geçiş →